

---

# **gorenje<sup>+</sup>**

**PODROBNA NAVODILA  
ZA UPORABO  
MIKROVALOVNE PEČICE**

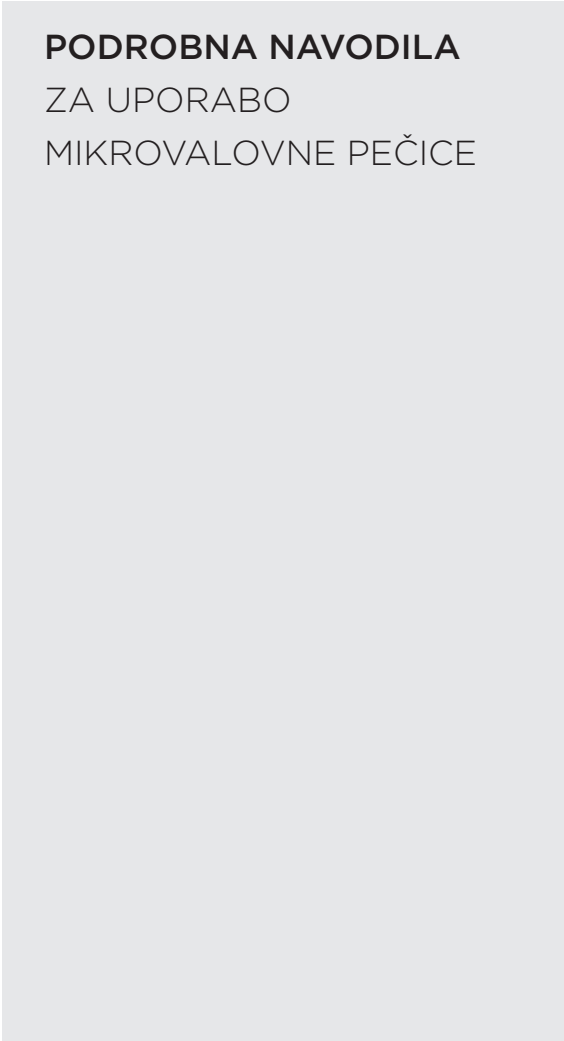

Zahvaljujemo se vam za zaupanje pri nakupu našega aparata.

Za lažjo uporabo izdelka smo priložili podrobna navodila. Ta naj vam pomagajo, da se boste kar najhitreje seznanili z vašim novim aparatom.

Preverite ali ste prejeli nepoškodovan aparat. Če ugotovite transportno poškodbo, se prosim povežite s prodajalcem, pri katerem ste kupili aparat ali pa z območnim skladiščem od koder je bil dobavljen. Telefonsko številko najdete na računu oziroma dobavnici.

Navodila za Vgradnjo in priključitev so priložeba na ločenem listu.

Navodila za uporabo aparata lahko najdete tudi na naši spletni strani:

[www.gorenje.com](http://www.gorenje.com) / < <http://www.gorenje.com> />



pomembne informacije



nasvet, opomba

# VSEBINA

<b>4 MIKROVALOVNA PEČICA</b> 7 Tehnični podatki 8 Upravljalna enota	<b>UVOD</b>
<b>10 POMEMBNA VARNOSTNA OPOZORILA</b> 13 Pred priključitvijo pečice:	
<b>14 PRED PRVO UPORABO</b>	<b>PRVA PRIPRAVA APARATA</b>
<b>15 PRVI VKLOP</b>	
<b>16 KORAKI PEČENJA (1-7)</b> 16 1. Korak: IZBIRA OSNOVNIH MENIJEV PEČENJA IN NASTAVITEV 19 2. Korak: ČASOVNE FUNKCIJE - TRAJANJE 20 3. Korak: PRIPRAVA PO KORAKIH 22 4. Korak: ZAČETEK DELOVANJA 22 5. Korak: KONEC PEČENJA IN IZKLOP PEČICE 24 6. Korak: Izbira dodatnih funkcij 26 7. Korak: Izbira splošnih nastavitev	<b>KORAKI PEČENJA</b>
<b>28 OPISI SISTEMOV IN TABELE PRIPRAVE HRANE</b>	
<b>33 ČIŠČENJE IN VZDRŽEVANJE</b> 34 Klasično čiščenje pečice 34 Čiščenje pečice z aqua clean funkcijo 35 Odstranjevanje in čiščenje žičnih vodil 36 Menjava žarnice	<b>ČIŠČENJE IN VZDRŽEVANJE</b>
<b>37 TABELA MOTENJ IN NAPAK</b>	<b>REŠEVANJE TEŽAV</b>
<b>38 ODLAGANJE</b>	
<b>39 TEST JEDI</b>	<b>OSTALO</b>

# MIKROVALOVNA PEČICA

## (OPIS PEČICE IN OPREMA - ODVISNO OD MODELA)

Na sliki je opisan eden od modelov vgradnih aparatov. Aparati, za katere so izdelana ta navodila, lahko imajo različno opremo, zato so morda opisane tudi funkcije in oprema, ki jih vaš aparat nima.

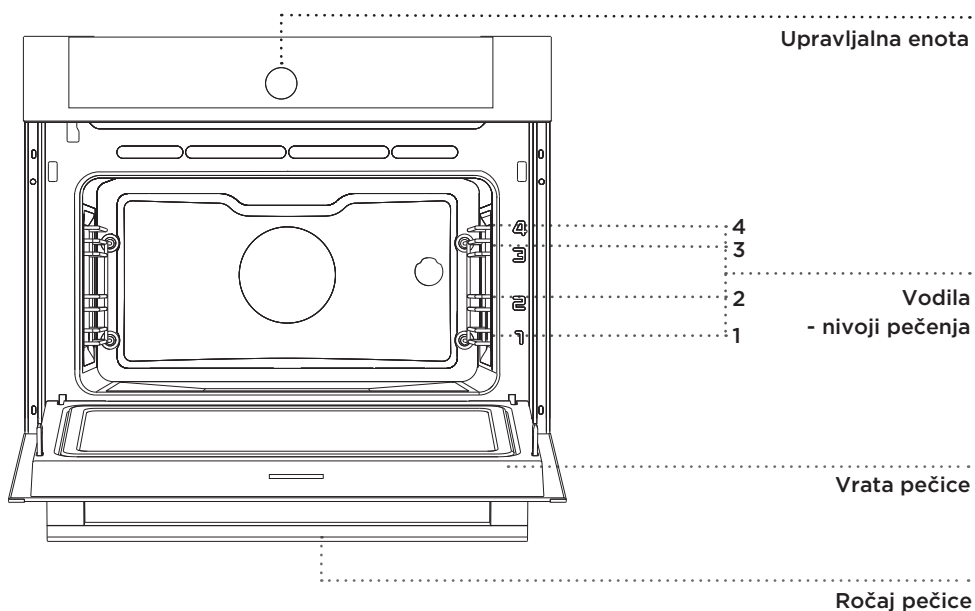

## **ŽIČNA VODILA**

Žična vodila omogočajo pripravo hrane na štirih nivojih (upoštevajte, da se nivoji štejejo od spodaj navzgor).

## **STIKALA VRAT PEČICE**

Stikala izklopijo ogrevanje mikrovalov, kadar se med obratovanjem vrata pečice. Ko se vrata zaprejo, stikala ponovno vklopijo mikrovalove.

## **HLADILNI VENTILATOR**

V aparat je vgrajen hladilni ventilator, ki hladi ohišje in upravljalno ploščo aparata.

## **PODALJŠANO DELOVANJE HLADILNEGA VENTILATORJA**

Po izklopu pečice hladilni ventilator krajši čas se deluje, da dodatno hladi pečico. (Podaljšano delovanje hladilnega ventilatorja je odvisno časa delovanja mikrovalovov).

## PRIBOR PEČICE

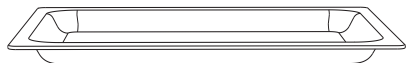

**STEKLEN PEKAČ** se uporablja za peko z mikrovalovi. Lahko ga uporabljate tudi kot servirni pladenj.

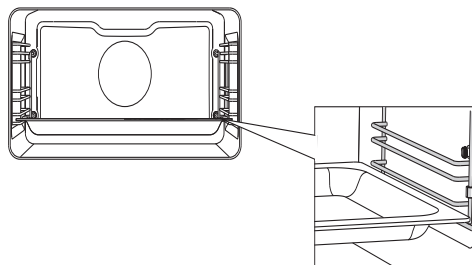

Pri žičnih vodilih morate pekač vedno vstaviti v vodilno rego, ki jo določata žična profila.



**Aparat in nekateri dostopni deli se med pečenjem segrevajo. Pri delu uporabljajte zaščitne rokavice.**

# TEHNIČNI PODATKI

(ODVISNO OD MODELA)

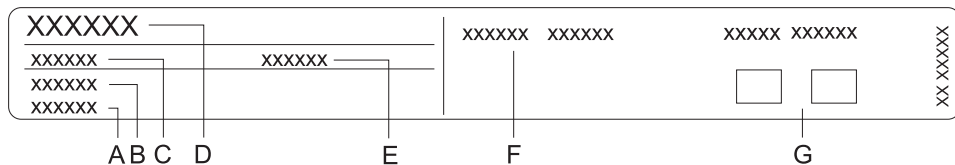

- A Serijska številka
- B Šifra
- C Tip
- D Blagovna znamka
- E Model
- F Tehnični podatki
- G Znaki skladnosti

**Napisna tablica z osnovnimi podatki o aparatu je nameščena na robu pečice in je vidna, ko odprete vrata pečice.**

# UPRAVLJALNA ENOTA



**1** TIPKA VKLOP/  
IZKLOP

**2** TIPKA VKLOP/  
IZKLOP LUČKE  
V PEČICI

**3** TIPKA NAZAJ

**4** GUMB za izbiro  
nastavitev in  
POTRJEVANJE

**Kratek dotik:** vrnitev  
na prejšnji meni

**Dolg dotik:** vrnitev v  
osnovni meni

**Z vrtenjem gumba**  
izberete nastavev

**S pritiskom na gumb**  
potrdite nastavev



## MOJI RECEPTI

DODATNE  
FUNKCIJE

SPLOŠNE  
NASTAVITVE

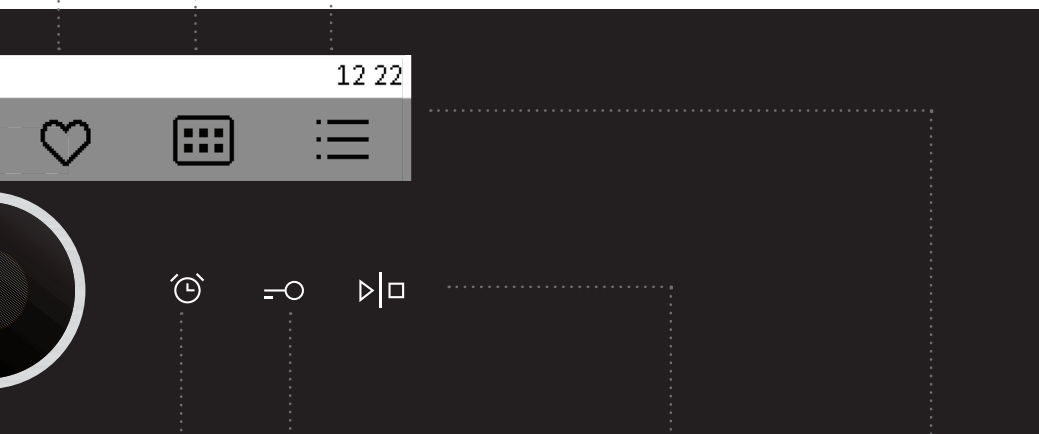

**5** OPOZORILNIK/  
ALARM

**6** TIPKA  
OTROŠKA  
ZAŠČITA -  
ZAKLEPANJE  
Zaklepanje  
upravljalne enote

**7** TIPKA START/  
STOP

Dolg dotik: START

Dolg dotik med  
delovanjem: STOP

**8** PRIKAZOVALNIK  
za prikaz vseh  
nastavitev

### OPOMBA:

Da se bodo tipke bolje odzivale, se jih dotikajte s čim večjo površino blazinice prsta. Pri vsakem dotiku tipke se oglasi zvočni signal.

# POMEMBNA VARNOSTNA OPOZORILA

---



## POZORNO PREBERITE NAVODILA IN JIH SHRANITE ZA V PRIHODNJE

Otroci, stari osem let in več ter osebe z zmanjšanimi fizičnimi, senzoričnimi in umskimi zmožnostmi ali s pomanjkljivim znanjem ter izkušnjami lahko ta aparat uporabljajo pod ustreznim nadzorom ali če so prejeli ustrezna navodila glede varne uporabe aparata in razumejo nevarnosti, ki so povezane z uporabo aparata. Otroci naj se ne igrajo z aparatom. Otroci naj ne čistijo aparata in naj ne opravljajo vzdrževalnih opravil na njem brez ustreznega nadzora.

**OPOZORILO:** Aparat in nekateri dostopni deli aparata se med uporabo močno segrejejo. Pazite, da se ne dotaknete grelnih elementov. Otroci, mlajši od 8 let, naj bodo ves čas pod nadzorom.

Aparat se med uporabo močno segreje. Pazite, da se ne dotaknete grelnih elementov pečice.

**OPOZORILO:** Dostopni deli aparata se lahko med uporabo močno segrejejo. Ne dovolite otrokom v bližino pečice.

**OPOZORILO:** Pred menjavo žarnice se prepričajte, da je aparat izklopljen iz električnega omrežja, da tako preprečite nevarnost električnega udara.

Za čiščenje pečice ne uporabljajte grobih čistil ali ostrih kovinskih strgal, saj lahko z njimi poškodujete površino ali zaščitno plast emajla. Zaradi takšnih poškodb lahko steklo počí.

Aparata ne čistite z vročo paro ali z visokotlačnimi čistilniki, saj lahko to privede do električnega udara.

Aparat ni namenjen upravljanju z zunanji programskimi urami ali s posebnimi nadzornimi sistemi.

**Aparat je namenjen uporabi v gospodinjstvu.** Ne uporabljajte ga v kakršni koli drug namen, npr. za ogrevanje prostora, sušenje živali, papirja, tkanin ali zelišč, saj v takih primerih obstaja nevarnost poškodbe ali požara.

**Aparat sme priključiti le servisna služba** ali pooblaščen strokovnjak. Pri nestrokovnih posegih in popravilih aparata obstaja nevarnost resnih telesnih poškodb in poškodb aparata.

**Priključne vrvice** aparatov, ki so v bližini tega aparata, se lahko, če jih priprete z vrati pečice, poškodujejo in povzročijo kratek stik. Zato naj bodo električne priključne vrvice drugih aparatov primerno oddaljene.

Če je **napajalni kabel** poškodovan, ga mora zamenjati proizvajalec ali njegov pooblaščen serviser, da se izognete nevarnosti.

**Pečice ne oblagajte** z aluminijasto folijo in ne postavljajte pekačev ter druge posode na dno pečice, ker obloga iz folije preprečuje kroženje zraka v pečici, zavira pečenje in uničuje emajl.

**Med delovanjem** pečice se vrata pečice močno segrejejo. Za dodatno zaščito je vgrajeno tretje steklo, ki znižuje površinsko temperaturo zunanega stekla vrat pečice (samo pri nekaterih modelih).

**Tečajji vrat pečice** se lahko ob premočni obremenitvi poškodujejo. Na odprta vrata pečice ne postavljajte težkih posod; med čiščenjem notranjosti pečice. Nikoli ne stopite na odprta vrata pečice in ne dovolite otrokom, da bi sedeli na njih.

Uporaba aparata je varna tako z vodili pekača kot brez njih.

Pazite, da prezračevalne reže niso prikrite ali drugače ovirane.

## Varna uporaba mikrovalovne pečice

**OPOZORILO:** Če ima pečica možnost kombiniranega delovanja (mikrovalovi hkrati z drugimi načini segrevanja), ne dovolite otrokom uporabljati pečico brez nadzora odrasle osebe, saj se pečica pri takšnem delovanju segreje do visokih temperatur.

**OPOZORILO:** Če so vrata ali tesnila vrat poškodovana, pečice ne smete uporabljati, dokler je ne popravi ustrezno usposobljena oseba.

**OPOZORILO:** Servisne posege ali popravila aparata, pri katerih je potrebno sneti zaščitne pokrove, ki ščitijo pred mikrovalovnim sevanjem, sme izvajati le ustrezno usposobljen serviser, saj je sicer takšen poseg izjemno nevaren.

**OPOZORILO:** Tekočine in druge hrane nikoli ne segrevajte v tesno zaprtih posodah, saj lahko le-te eksplodirajo.

**Upošteвайте** minimalno razdaljo med zgornjo ploskvijo pečice in najbližjim predmetom nad njo.

**Aparat je namenjen** uporabi v gospodinjstvu in podobnih okoljih, kot so:

- priročne kuhinje za osebje v trgovinah in drugih delovnih okoljih,
- družinske kmetije,
- nastanitvene enote za goste v hotelih, motelih in drugih nastanitvenih objektih,
- objekti, ki nudijo nočitve z zajtrkom.

Mikrovalovna pečica je namenjena segrevanju hrane in pijač. Sušenje hrane ali obleke ter segrevanje obkladkov, natikačev, gob, vlažnih krp in podobnega lahko povzroči poškodbo, vžig ali požar.

**Uporabljajte le pripomočke**, ki so primerni za uporabo v mikrovalovni pečici.

**Kadar segrevate hrano** v plastični ali papirnati posodi oz. embalaži, nadzorujte pečico, saj se lahko takšna embalaža vname. Če v mikrovalovni pečici **segrevate pijače**, lahko pride do zapoznele reakcije in tekočina lahko prekipi; zato bodite zelo previdni pri ravnanju s posodo, v kateri se nahaja segreta pijača.

Kadar **segrevate otroško hrano** v stekleničkah, pred hranjenjem stekleničko pretresite in preverite temperaturo hrane, da se otrok ne opeče.

V mikrovalovni pečici **ne segrevajte** jajc v lupini, saj lahko eksplodirajo tudi po tem, ko je program segrevanja z mikrovalovi že končan.

Če opazite dim, izključite pečico ali izvlecite vtičač iz vtičnice, vrata pečice pa pustite zaprta, da tako zadušite morebiten ogenj.

**Ko jemljete posodo iz pečice**, vedno uporabite rokavice. Nekatere vrste posode lahko absorbirajo vročino od hrane in se tako močno segrejejo.

**Uporabljajte** le posodo, ki je primerna za uporabo v mikrovalovni pečici. Posoda iz jekla ter posoda z zlatimi ali srebrnimi okrasnimi robovi ni primerna!

**Ne puščajte pripomočkov v pečici**, ko je ta izklopljena. Da ne bi poškodovali pečice, je nikoli ne vklopite prazne.

**Ne uporabljajte** porcelanastih, keramičnih in glinenih posod, na katerih so luknjice ali te nimajo glaziranega dna. Vlaga, ki bi prodrla v luknjice, bi lahko namreč med segrevanjem povzročila, da posoda počí. Uporabljajte samo posode, ki so namenjene uporabi v mikrovalovnih pečicah.

**Vedno preberite** in upoštevajte navodila za segrevanje v mikrovalovni pečici, navedena na embalaži hrane.

**Pri segrevanju živil**, ki vsebujejo alkohol, bodite previdni, saj lahko nastane v pečici vnetljiva zmes alkohola in zraka. Vrata odpirajte previdno.

**Pri delovanju z mikrovalovi** ter kombinacijo mikrovalov in konvekcijske peke uporaba posode, vilic, žlic, nožev ali kovinskih sponk za zamrznjeno hrano ni priporočljiva. Po segrevanju hrano premešajte oz. pustite nekaj časa mirovati, da se toplota enakomerno porazdeli.

**Redno čistite pečico** in iz nje odstranite vse ostanke hrane. Če ne vzdržujete čistoče v pečici, lahko to privede do propadanja njenih površin. To lahko negativno vpliva na življensko dobo aparata ter privede do potencialno nevarnih situacij.

## PRED PRIKLJUČITVIJO PEČICE:



Pred priključitvijo aparata je potrebno natančno prebrati navodilo za uporabo. Odprava okvare oziroma reklamacije, ki je nastala zaradi nepravilne priključitve ali uporabe aparata ni predmet garancije.

# PRED PRVO UPORABO

Po prejemu aparata vzemite vse dele, vključno s transportno opremo, iz pečice. Vse dele pribora očistite s toplo vodo in z običajnimi čistilnim sredstvom. Ne uporabljajte grobih čistil.

Pred prvo uporabo segrevajte pečico, brez hrane, na sistemu zgornji in spodnji grelec pri temperaturi 200°C cca. eno uro. Sprošča se značilen vonj "po novem", zato prostor temeljito zračite.

## DELOVANJE MIKROVALOV

Mikrovalovi se uporabljajo za **kuhanje, pečenje in odtajanje živil**. Zagotavljajo hitro in učinkovito kuhanje brez spreminjanja barve ali oblike hrane.

Mikrovalovi so oblika elektromagnetnega valovanja. V našem okolju se takšna valovanja običajno pojavljajo v obliki radijskih valov, svetlobe ter infrardečih žarkov. Frekvenca mikrovalov je v območju 2.450 MHz.

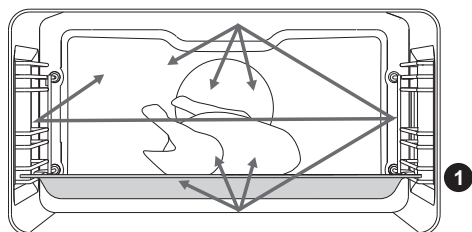

Za obnašanje mikrovalov je značilno:

- kovine odbijajo mikrovalove,
- mikrovalovi potujejo skozi druge materiale,
- molekule vode, maščobe ter sladkor absorbirajo mikrovalove.

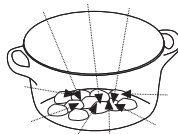
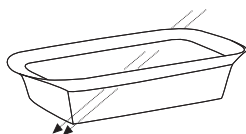

Ko je hrana izpostavljena mikrovalovom, se molekule v njej začno premikati z veliko hitrostjo; zato se segrejejo.

Globina prodiranja valov v hrano je približno 2,5 cm. Če je kos hrane debelejši, se bo sredica takega kosa skuhal zaradi prevajanja toplote (kondukcije), enako kot pri običajnem kuhanju.



**Kadar uporabljate sistem z mikrovalovi, pečica nikoli ne sme biti prazna.**

# PRVI VKLOP

## NASTAVITEV URE

Po prvem priklopu aparata na električno omrežje ali po daljšem izpadu napajanja z električno energijo na prikazovalniku utripa 12:00.

Nastavite dnevni čas.

 Vsako nastavitev potrdite s pritiskom na GUMB.



S pritiskom na GUMB nastavite URO - čas.



Zavrtite GUMB in izbiro potrdite na kljukico.

 Pečica deluje tudi, če ne nastavite dnevnega časa, ne morete pa nastavljati časovnih funkcij (gl. poglavje IZBIRA ČASOVNIH FUNKCIJ).

Po nekaj minutah neaktivnosti aparat preide v stanje mirovanja – Standby.

## SPREMEMBA NASTAVITVE URE

Dnevni čas lahko spreminjate, kadar ni aktivna nobena časovna funkcija (gl. poglavje IZBIRA SPLOŠNIH NASTAVITEV)

## IZBIRA JEZIKA

Če vam jezik, v katerem se izpisujejo besedila na prikazovalniku ne ustreza, izberite drugega. Tovarniško je nastavljen angleški jezik.



Obrnite GUMB in s pomočjo seznama izberite jezik. Izbiro POTRDITE. Prikaže se OSNOVNI MENI.

# KORAKI PEČENJA (1-7)

## 1. KORAK: IZBIRA OSNOVNIH MENIJEV PEČENJA IN NASTAVITEV

Pečenje lahko upravljate na več načinov:



Obrnite GUMB in izberite simbol. Ta se obarva belo. Zgoraj se izpiše IME izbranega menija.



**Vsako nastavitev potrdite s pritiskom na GUMB.**



### Samodejno

V tem načinu izberete najprej vrsto jedi in nato izbrano hrano s samodejno nastavitvijo količine in stopnje pečenosti. Program vam ponuja veliko izbiro prednastavljenih receptov, preverjenimi s kuharji in strokovnjaki za prehrano.



### Hitro pripravljene jedi

Ta način vam ponuja izbor jedi s tovarniško prednastavljenimi vrednostmi, ki jih lahko tudi spremenite.



### Mikrovalovi

Ta način je primeren za kuhanje, peko in odtaljevanje živil.



## A) PEKA Z IZBIRO VRSTE HRANE (način Samodejno)

 Vsako nastavitvev potrdite s pritiskom na GUMB.



Obrnite GUMB in izberite način Samodejno. Izbiro potrdite s pritiskom na GUMB.



Izberite vrsto jedi in nato izbrano hrano. Izbiro potrdite.



Prikažejo se prednastavljene vrednosti, ki jih z vrtenjem GUMBA in potrditvijo na GUMB spremenite sami.

- 1 količina
- 2 stopnja zapečenosti
- 3 zakasnjeni vklop
- 4 trajanje delovanja
- 5 sistem pečenja in priporočen nivo

 Če v načinu **Samodejno** in **Hitro pripravljene jedi** izberete - trajanje delovanja ali simbol za sistem, vas program prestavi v Profesionalni način (gl poglavje PEKA Z IZBIRO NAČINA DELOVANJA).

Dotaknite se tipke START/STOP za začetek delovanja. Na prikazovalniku so prikazane vse izbrane nastavitve.

## B) PEKA Z MIKROVALOVI

 Vsako nastavitvev potrdite s pritiskom na GUMB.



Obrnite GUMB in izberite **Mikrovalovi**. Izbiro potrdite s pritiskom na GUMB.

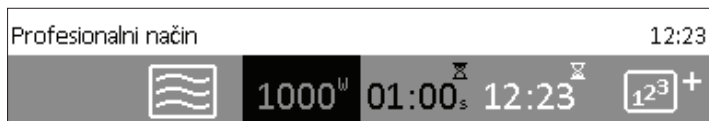

Izberite nastavitve z vrtenjem in potrditvijo na GUMB.

1 2 3 4 5

- 1 sistem mikrovalovi
- 2 moč delovanja
- 3 trajanje delovanja
- 4 zakasneni vklop
- 5 priprava po korakih (gl. poglavje PRIPRAVA PO KORAKIH)

Pri sistemih z mikrovalovi Časovne funkcije - zakasneni vklop ne morete nastaviti.

Dotaknite se tipke START/STOP za začetek delovanja.

Na prikazovalniku se prikaže odštevanje časa in izbrane nastavitve.

MOČ DELOVANJA	UPORABA
1000 W	<ul style="list-style-type: none"><li>• Hitro pogrevanje pijač, vode ter jedi z visoko vsebnostjo tekočine.</li><li>• Kuhanje hrane z veliko vsebnostjo vode (juhe, omake ...).</li></ul>
750 W	<ul style="list-style-type: none"><li>• Kuhanje sveže ali zamrznjene zelenjave.</li></ul>
600 W	<ul style="list-style-type: none"><li>• Taljenje čokolade.</li><li>• Kuhanje rib in morskih sadežev. Pogrevanje na dveh ravneh.</li><li>• Kuhanje suhega fižola pri nizki temperaturi.</li><li>• Pogrevanje in kuhanje delikatnih jedi na jajčni osnovi.</li></ul>
360 W	<ul style="list-style-type: none"><li>• Kuhanje mlečnih izdelkov ali marmelad pri nizki temperaturi.</li></ul>
180 W	<ul style="list-style-type: none"><li>• Ročno odtajanje, mehčanje masla, sladoleda.</li></ul>
90 W	<ul style="list-style-type: none"><li>• Odtajanje peciva, ki vsebuje kremo.</li></ul>

## 2. KORAK: ČASOVNE FUNKCIJE - TRAJANJE



V osnovnem načinu Mikrovalovi lahko izberete nastavev **Trajanje.**

### Nastavev trajanja delovanja

Pri tem načinu določite čas, kako dolgo naj pečica deluje. Nastavite zeleni čas delovanja in potrdite izbiro. (Max čas delovanja je 10 ur.)  
Temu se prilagodi prikaz konca delovanja.  
Pritisnite START za začetek pečenja. Na prikazovalniku so prikazane vse izbrane nastavitve.  
Vse časovne funkcije lahko izklopite tako, da izbrani čas nastavite na "0".

 Po poteku nastavljenega časa pečica avtomatsko preneha delovati. Oglasi se kratek zvočni signal, ki ga lahko izklopite s pritiskom na tipko ALARM oz. se po eni minuti izklopi sam.

Po nekaj minutah neaktivnosti aparat preide v stanje mirovanja – Standby. Prikaže se dnevni čas.

### 3. KORAK: PRIPRAVA PO KORAKIH

Ta način omogoča, da lahko z enim pečenjem kombinirate **tri zaporedne različne** načine priprave hrane.

Z izbiro različnih nastavitev lahko dosežete, da so jedi pripravljene tako kot sami želite.

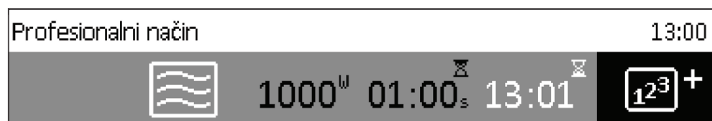

V osnovnem načinu Mikrovalovi lahko izberete **Priprava po korakih**. Izbiro potrdite s pritiskom na GUMB.



Izberite: korak2, korak3. Nastavitve potrdite s pritiskom na GUMB.



Prvi korak je že izbran.

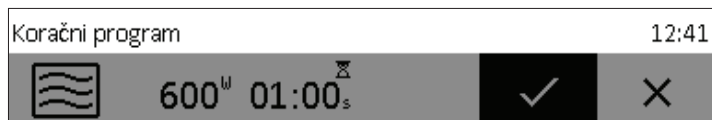

Nastavite moč delovanja in čas. Izbiro potrdite s KLJUKICO s pritiskom na GUMB.



moč delovanja in čas trajanja izbranega koraka

Celotni čas pečenja - konec

Delovanje trenutnega koraka

Z dotikom na tipko START, pečica začne najprej delovati po koraku 1. (V spodnjem delu prizazovalnika, vam trak nakazuje, v katerem koraku se izvaja pečenje). Ko določen čas preteče, se vklopi korak 2 in nato korak 3, če ste ga izbrali.

Koračni program		12:42	
	1000W 00:52 s ⌘		600W 01:00 s ⌘
		⌘12:44 ⌘01:52 s	

 Če želite med delovanjem kateri korak brisati, obrnite GUMB, izberite korak in ga prekličite s potrditvijo na KRIŽEC. To lahko naredite samo v korakih, ki se še niso začeli.

## 4. KORAK: ZAČETEK DELOVANJA

Pred začetkom pečenja utripa tipka START/STOP.

Pečenje zaženite s kratkim dotikom tipke START/ STOP.

Če želite med pečenjem spremeniti trenutne nastavitve, pritisnite in obrnite GUMB.



## 5. KORAK: KONEC PEČENJA IN IZKLOP PEČICE

Pečenje prekinete z dolgim dotikom na tipko START/STOP.

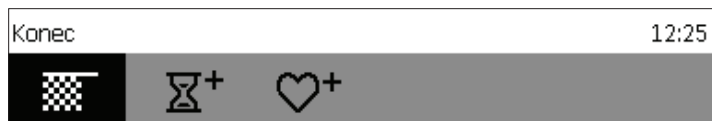

Obrnite GUMB in prikaže se meni **Konec** s prikazom simbolov.



### Konec

Izberite ikono in končajte pečenje. Na prikazovalniku se prikaže osnovni meni.



### Podaljšaj čas delovanja

Pečenje lahko podaljšate z izbiro ikone. Določite lahko nov čas konca pečenja (glej poglavje Časovne funkcije).



### Dodaj med moje recepte

Način omogoča, da izbrane nastavitve shranite v spomin pečice in jih naslednjič ponovno uporabite.

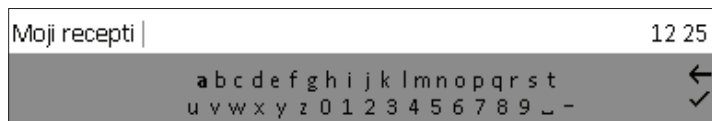

## SHRANJEVANJE LASTNEGA PROGRAMA (MOJI RECEPTI)



Izberite simbol  in z vrtenjem GUMBA in potrjevanjem posameznih črk izberite ime. Znak po potrebi izbrišete s puščico; s kljukico ali z dotikom na tipko START/STOP potrdite ime. Izberite vrsto jedi.



Izberite vrsto jedi. S pritiskom na GUMB se nastavitve shranijo.

 Svoje lastne priljubljene recepte, ki ste jih predhodno shranili v spomin, lahko kadarkoli ponovno prikličete. Postopek izberete in nastavitve v osnovnem meniju z izbro simbola .



Prikažejo se prednastavljene vrednosti, ki jih lahko še spremenite.

S potrditvijo in dotikom na tipko STAR pečica začne delovati.

 V spomin lahko shranite 10 receptov.

### BRISANJE RECEPTA

Izberite recept. S pritiskom in zadrževanjem GUMBA se recept izbriše, in oglasi se zvočni signal.

## 6. KORAK: IZBIRA DODATNIH FUNKCIJ



V osnovnem meniju izberete **Dodatno** in prikaže se meni dodatnih funkcij.



Nekaterih funkcij na določenih sistemih ni možno izbrati, na kar vas opozori zvočni signal.



### Aqua clean

Uporablja se za odstranjevanje madežev. Vlijete 0,6 l vode v stekleni ali plitki pekač in ga vstavite v spodnje vodilo. Po 4 minutah se madeži na emajlu pečice zmečkajo obrišete jih z vlažno krpo. To funkcijo uporabljajte, ko je pečica popolnoma ohlajena! (Glej poglavje ČIŠČENJE IN VZDRŽEVANJE.)



### Odtaljevanje

Pri tem načinu zrak kroži brez vključenih grel. Deluje samo ventilator. Uporablja se za počasno odtajanje zamrznjene hrane (tort, kolačev, peciva, kruha in žemljic ter globoko zamrznjenega sadja)

Z izbiro simbola lahko določite vrsto hrane, težo, čas začetka in konec odtajanja.

Na polovici časa odtajanja kose hrane obrnite, premešajte in ločite, če so bili primrzneni eden na drugega.



Obrnite GUMB in prikaže se meni **Konec** s prikazom simbolov.





## OTROŠKA ZAŠČITA

Vklopite jo z dotikom na tipko KLJUČEK. Na prikazovalniku se izpiše: " **Otroško varovalo vključeno.**" S ponovnim dotikom na to tipko se varovalo izključi.



Če nastavite zaklepanje, kadar nimate nastavljene nobene časovne funkcije (samo prikaz dnevnega časa), pečica ne bo delovala.

Če nastavite otroško zaščito po nastavitvi katere koli časovne funkcije, bo pečica normalno delovala, ne boste pa mogli spreminjati nastavitvev.

Med vklopljeno otroško zaščito ne morete spreminjati sistemov ali dodatnih funkcij. Izklopite lahko samo pečenje.

Otroška zaščita ostane aktivna tudi po izlopu pečice. Če želite izbrati nov sistem, morate otroško zaščito izklopiti.



## OSVETLITEV PEČICE

Osvetlitev pečice se vključi avtomatsko, ko odprete vrata ali ko vklopite pečico.

Po končanem pečenju ali z zapiranjem vrat lučka sveti še približno 1 minuto.

Lučko v pečici lahko vklopite ali izklopite s pritiskom na tipko lučka.



## NASTAVITEV OPOZORILNIKA

Opozorilnik lahko uporabljate samostojno, neodvisno od delovanja pečice. Vklopite ga s pritiskom na tipko. Najdaljša možna nastavitev je 10 ur. Ko nastavljen čas poteče, se oglasi zvočni signal, ki ga lahko izklopite s pritiskom na katero koli tipko oz. se po eni minuti izklopi sam.

# 7. KORAK: IZBIRA SPLOŠNIH NASTAVITEV



V osnovnem meniju izberete **Nastavitve**, in prikaže se meni različnih nastavitev.



Z vretenjem GUMBA se premikate po meniju. Vsako izbiro potrdite s pritiskom na GUMB.

## Jezik

Izberite jezik, v katerem želite, da se izpisujejo besedila na prikazovalniku.

## Čas

Dnevni čas je treba nastaviti pri prvem vklopu aparata na električno omrežje ali če aparat za dlje časa (več kot teden dni) izklopite iz električnega omrežja. Nastavite URO - čas. V polju Tip ure nastavite še prikaz za uro: digitalni ali analogni.

## Zvok

Glasnost zvočnega signala lahko nastavite, ko ni aktivna nobena časovna funkcija (prikazan je samo dnevni čas).

V tem meniju lahko izbirate: **glasnost**.



## Prikazovalnik

V tem meniju lahko nastavite:

### Osvetlitev

**Nočni način** - določite uro, do katere želite, da je prikazovalnik zatemnjen.



## Nastavitev priprave hrane

V tem meniju lahko nastavite:

**Osvetlitev pečice med delovanjem** - Osvetlitev je izklopljena tudi ko med delovanjem odprete vrata pečice.

## Ostale nastavitve

Tovarniške nastavitve



Po izpadu električne energije ali izklopu aparata se vse dodatne, lastne nastavitve ohranijo.

# OPISI SISTEMOV IN TABELE PRIPRAVE HRANE

---

Če v tabeli pečenja ne najdete izbrane hrane, poiščite podatke za podobno hrano.

Podatki so prikazani za enonivojsko pečenje hrane v pečici.

Časi pečenja so okvirni in se lahko razlikujejo pri določenih pogojih.

Pri pečenju večjih kosov mesa, zelenjave ali peciva, bo v pečici nastala večja količina pare, ki lahko na vratih pečice ustvari kondenz. To je normalen pojav in ne vpliva na delovanje aparata. Po končanem pečenju obrišite vrata in steklo vrat do suhega.

# SISTEMI MIKROVALOVOV

## MIKROVALOVI

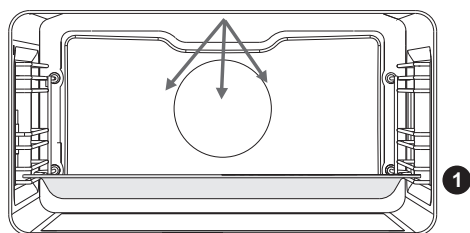

Uporablja se za kuhanje in odtajanje živil.

Stopnje moči: 90, 180, 360, 600, 750 in 1000 w.

Stekleni pekač vstavite v 1. vodilo.

## Odtajanje

Hrana	Teža (g)	Moč (W)	Čas odtajanja (min)
<b>MESO</b>			
Mleto meso **	500	90	35-45
Meso v koščkih **	500	90	20-30
Zrezki **	500	90	20-30
Meso v kosu **	1000	90	70-80
Perutnina, porcije **	500	90	25-35
Riba **	200	90	15-20
<b>PECIVO</b>			
Kruh **	1000	90	20-25
Žemlje **	500	90	10-15
Potica **	500	90	15-25
Sadni kolač **	500	90	15-25
<b>SADJE IN ZELENJAVA</b>			
Sadje	500	90	15-25
Zelenjava	500	90	20-30

\*\* Na polovici postopka živilo obrnite.

Posamezne kose ločite med sabo. Po koncu postopka pustite živilo na sobni temp. 10-20 min, da se temperatura v notranjosti živila stabilizira.

## Pogrevanje

HRANA	Teža (g)	Moč (W)	Čas odtajanja (min)
<b>HRANA</b>			
Zrezki	300 g	600	3-5
Riba	200 g	600	3-5
Mešana zelenjava *	500 g	600	3-5
Priloge *	500 g	600	3-5
Omake *	500 g	600	2-4
Juhe/enolončnice *	5 dl	750	2-4
Pica	500 g	600	2-4
Piščancji medaljoni	500 g	600	2-4
Obloženi kruhki	/	600	2-4
Pokovka	90 g	1000	2-4
Taljenje čokolade	100 g	600	2-4
Mehčanje masla	250 g	180	2-4
Otroška steklenička	2 dl	360	3-4
Otroška hrana	4 dl	180	2-3
<b>PIJAČA</b>			
Voda	2 dl	1000	1-2
Kava	2 dl	1000	1-2
Kuhano vino	2 dl	1000	1-2
Mleko	2 dl	1000	1-2

\* Med pogrevanjem hrano večkrat pomešajte.

## Kuhanje

Pri kuhanju mesa in zelenjave priporočamo uporabo steklene posode s pokrovom. Stekleno posodo postavite na steklen pekač, ki je na 1. vodilu.

Hrana	Teža (g)	Moč (W)	Čas kuhanja / priprave (min)
<b>HRANA</b>			
Piščancja bedra **	1000	600	20-30
Piščancje peruti **	1000	600	15-25
Piščanec v omaki *	500	1000	15-25
Piščanec - cel **	1500	600	45-60
Svinjska pečenka **	1000	600	45-60
Svinjski kotlet **	500	750	25-35
Zrezki **	500	1000	10-20
Mesna štruca	700	600	25-35
Mesne kroglice *	1000	1000	10-20
Riba **	200	600	15-20
<b>SLADICE</b>			
Čokoladni soufflé	6	360	12-17
Skutin narastek	stekleni pekač	750	15-20
Sadna kaša	stekleni pekač	750	12-17
Jajčna krema	stekleni pekač	360	23-28

Hrana	Teža (g)	Dodatek vode	Moč (W)	Čas kuhanja / priprave (min)
<b>ZELENJAVA</b>				
Krompir	500	1 žlica vode/100 g	1000	13-18
Jajčevci	500	1 žlica vode/100 g	600	13-18
Bučke	500	1 žlica vode/100 g	360	10-15
Korenje	500	1 žlica vode/100 g	1000	10-15
Čebula	200	1 žlica vode/100 g	1000	5-10
Stročji fižol	500	1 žlica vode/100 g	750	10-15
Brokoli	1000	1 žlica vode/100 g	750	10-15
Paprika	500	1 žlica vode/100 g	1000	8-13
Cvetača	1000	1 žlica vode/100 g	750	18-23
Por	200	1 žlica vode/100 g	1000	10-15
Brstični ohrovt	500	1 žlica vode/100 g	1000	10-15

Hrana	Teža (g)	Dodatek vode	Moč (W)	Čas kuhanja / priprave (min)
Šampinjoni	500	1 žlica vode/100 g	1000	10-15
Beluši	500	1 žlica vode/100 g	750	5-10
Grah	500	1 žlica vode/100 g	750	25-30
Zelje	500	1 žlica vode/100 g	750	15-20
PRILOGE				
Riž	200	voda v razmerju 1:2	750	15-20
Testenine	200	voda v razmerju 1:2	750	10-15
Polnozrnat testenine	200	voda v razmerju 1:2	1000	10-15
Ovseni kosmiči	500	voda v razmerju 1:2	1000	5-10
Rjavi riž	200	voda v razmerju 1:2	750	25-30
Rižota	500	voda v razmerju 1:2	750	20-25
Kuskus	250	voda v razmerju 1:2	1000	3-8
Polenta	250	voda v razmerju 1:3	1000	5-10
Proso	250	voda v razmerju 1:3	1000	10-15

Hrana	Teža (g)	Moč (W)	Čas kuhanja / priprave (min)
ZAMRZNJENA ŽIVILA			
Mesna štruca	700	600	35-45
Piščanec - cel **	1500	600	55-65
Svinjska pečenka **	1000	600	50-60
Piščančji medaljoni **	500	750	10-15
Mešana zelenjava *	500	750	10-20
Riba **	200	600	10-15

\* Med pogrevanjem hrano večkrat pomešajte.

\*\* Na polovici postopka živilo obrnite.



# ČIŠČENJE IN VZDRŽEVANJE



Pred čiščenjem izklopite aparat iz električnega omrežja in počakajte, da se ohladi.

Čiščenja in vzdrževanja aparata ne smejo opravljati otroci brez ustreznega nadzora!

## Aluminizirane površine aparata

Aluminizirane dele aparata čistite z neabrazivnimi tekočimi čistili, ki so namenjena tem površinam. Čistilo nanesite na mokro krpo in očistite površino, nato površino sperite z vodo. Čistila ne nanašajte direktno na aluminizirano površino.

Ne uporabljajte abrazivnih čistil in gobic.

Opomba: Površina ne sme priti v stik z razpršili za čiščenje pečice, ker se lahko vidno in trajno poškoduje.

## Sprednja stran ohišja iz nerjavne pločevine

(odvisno od modela)

Površino čistite samo z blagim čistilom (milnica) in mehko gobico, ki ne pušča prask. Ne uporabljajte grobih čistil ali čistil, ki vsebujejo topila, ker lahko z njimi poškodujete površino ohišja.

## Lakirane površine in deli iz umetnih mas

(odvisno od modela)

Gumbe, ročaje vrat, nalepke in napisne tablice ne čistite z abrazivnimi čistili in abrazivnimi čistilnimi pripomočki, s čistili na osnovi alkohola ali s samim alkoholom.

Madeže takoj odstranite z mehko neabrazivno krpo in vodo, da ne pride do poškodb na površini.

Uporabite lahko tudi čistila in čistilne pripomočke, ki so namenjena za tovrstne površine; pri tem pa upoštevajte napotke proizvajalca čistila.



Omenjene površine ne smejo priti v stik s spreji za čiščenje pečic, ker aluminizirane površine vidno in trajno poškodujejo.

## Vrata aparata

(odvisno od modela)

Vrata so fiksno pritrjena na aparat in jih ne smete odstraniti. Prav tako ni dovoljeno razstavljanje vrat ali posegi v vrata.

# KLASIČNO ČIŠČENJE PEČICE

Za čiščenje trdovratne umazanije v pečici lahko uporabite običajen postopek čiščenja (s čistili oz. razpršilom za pečico); po takšnem čiščenju temeljito izperite ostanke čistil.

Pečico in dele pribora očistite po vsaki uporabi, da se umazanija ne zapeče. (Maščobo najlaže odstranite s toplo milnico, ko je pečica še topla).

Pri trdovratni ali zelo močni umazaniji uporabite običajna čistila za pečice. Pečico temeljito izperite s čisto vodo, da odstranite vse ostanke čistil.

Nikoli ne uporabljajte agresivnih čistil, grobih sredstev za čiščenje, grobih gobic, odstranjevalcev rje in madežev.

Pribor (pekače) umivajte z vročo vodo in s pomivalnimi sredstvi.

Pečica, notranja stran pečice in pekači so prevlečeni s posebnim emajlom, ki ima gladko in odporno površino. Ta posebna plast omogoča lažje čiščenje pri sobni temperaturi.

## ČIŠČENJE PEČICE Z AQUA CLEAN FUNKCIJO

Vlijte 0,6 l vode v stekleni ali plitki pekač in ga vstavite v spodnje vodilo.



V osnovnem meniju izberete **Dodatno** in simbol Aqua clean.

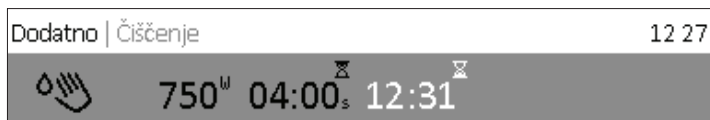

Pritisnite tipko START.

 Po 4 min se ostanke hrane na emajlu pečice zmeščajo in jih lahko obrišete z vlažno krpo.



**Aqua clean uporabljajte, ko je pečica popolnoma ohlajena.**

# ODSTRANJEVANJE IN ČIŠČENJE ŽIČNIH VODIL

Vodila čistite samo z običajnimi čistili.

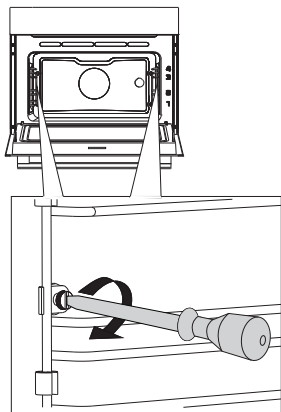

**1** Odvijte vijak. Uporabite izvijač.

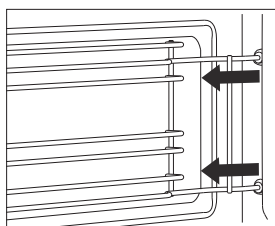

**2** Vodila iztaknite iz luknjic na zadnji steni.

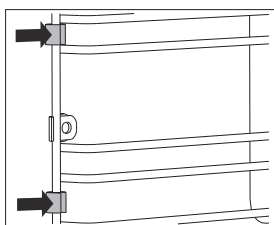

Pazite, da se distančniki, ki so na žičnih vodilih ne izgubijo. Po čiščenju jih morate ponovno namestiti, sicer se lahko pojavi iskenje.



Vijake na vodilih je potrebno po čiščenju ponovno trdno priviti z izvijačem.

Pri ponovnem nameščanju žičnih vodil, bodite pozorni, da jih namestite na isto stran, kot ste jih odstranili.

# MENJAVA ŽARNICE

Žarnica je potrošni material in garancija za njo ne velja. Pred menjavo žarnice odstranite pekače, rešetko in vodila.

Uporabite križni izvijač  
(Halogenska žarnica: G9, 230 V, 25 W)

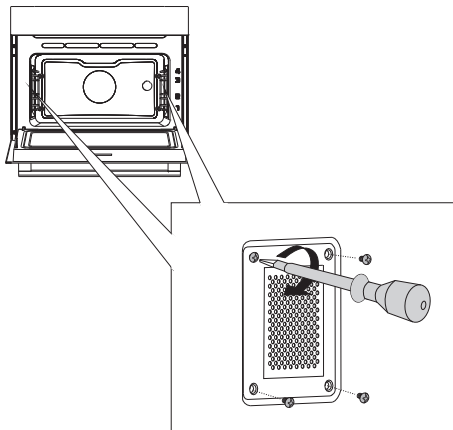

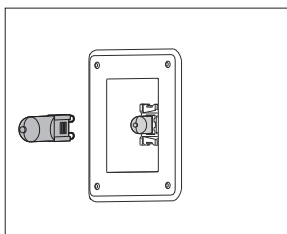

- 1** Odvijte štiri vijake na pokrovu.  
Odstranite pokrov in steklo.

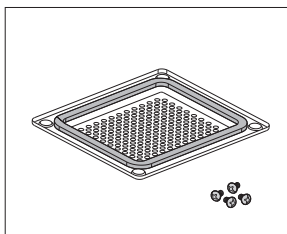

- 2** Izvlecite halogensko žarnico in jo zamenjajte z novo.

 Uporabljajte zaščito, da se ne opečete.



 Na pokrovu je tesnilka, ki je ne smete odstraniti ali ta ne sme odstopiti od pokrova. Tesnilka mora pravilno nalegati na steno pečniškega prostora.



Vijake na pokrovu je potrebno ponovno trdno priviti z izvijačem, sicer se lahko pojavi iskenje.

# TABELA MOTENJ IN NAPAK

Motnja/napaka	Rešitev
Senzorji se ne odzivajo, vsebina na zaslonu je zamrzjena...	<ul style="list-style-type: none"><li>Izklopite aparat z električnega omrežja za nekaj minut (odvijte varovalko ali izklopite glavno stikalo), nakar ga ponovno priključite na omrežje in vključite pečico.</li></ul>
Hišna varovalka se večkrat izklopi...	<ul style="list-style-type: none"><li>Pokličite servisno službo.</li></ul>
Osvetlitev pečice ne dela...	<ul style="list-style-type: none"><li>Zamenjava žarnice v pečici je opisana v poglavju "Čiščenje in vzdrževanje".</li></ul>
Pecivo je slabo pečeno...	<ul style="list-style-type: none"><li>Ali ste pravilno nastavili temperaturo in moč mikrovalovov?</li><li>Ali so vrata pečice zaprta?</li></ul>
Prikazovalnik prikazuje napako ERRXX ... * XX pomeni številko napake.	<ul style="list-style-type: none"><li>Prišlo je do napake delovanja elektronskega modula. Izklopite aparat z električnega omrežja za nekaj minut, nakar ga ponovno priključite na omrežje in nastavite točen dnevni čas.</li><li>Če je napaka še vedno prikazana pokličite servisno službo.</li></ul>
Iskrenje v pečici...	<ul style="list-style-type: none"><li>Preverite, če so vsi pokrovi lučk dobro privijačeni in če imajo vodila na sebi vse distančnike.</li><li>Preverite, če imate v aparatu pravilno postavljeni vodila.</li></ul>

Če motnje kljub upoštevanju zgornjih nasvetov niste uspeli odpraviti, pokličite pooblaščen servis. Odprava okvare oziroma reklamacije, ki je nastala zaradi nepravilne priključitve ali uporabe aparata, ni predmet garancije. Stroške popravila v tem primeru krije uporabnik sam.



**Pred začetkom popravila morate aparat izključiti z električnega omrežja (z izklopom varovalke ali z odstranitvijo priključnega kabla iz vtičnice).**

# ODLAGANJE

---



Embalaža izdelkov je izdelana iz okolju prijaznih materialov, ki jih je možno brez nevarnosti za okolje ponovno predelati (reciklirati), deponirati ali uničiti. V ta namen so embalažni materiali tudi ustrezno označeni.

**Simbol** na izdelku ali njegovi embalaži označuje, da z izdelkom ni dovoljeno ravnati kot z običajnimi gospodinjskimi odpadki. Izdelek odpeljite na ustrezno zbirno mesto za predelavo električne in elektronske opreme.





S pravilnim načinom **odstranjevanja oz. odlaganja izdelka** boste pomagali preprečiti morebitne negativne posledice in vplive na okolje ter zdravje ljudi, ki bi se lahko pojavili v primeru nepravilnega odstranjevanja izdelka. Za podrobnejše informacije o odstranjevanju in predelavi izdelka se obrnite na pristojni mestni organ za odstranjevanje odpadkov, komunalno službo ali na trgovino, v kateri ste izdelek kupili.

*Pridružujemo si pravico do morebitnih sprememb in napak v navodilu za uporabo.*

# TEST JEDI

Jedi testirane v skladu s standardi EN 60350-1.

## Termična obdelava z mikrovalovi

Jed	Oprema	Vodilo (od spodaj)	Moč (W)	Čas kuhanja (min)	Sistem
Jajčna krema, 1000g	Steklena posoda, premer 25x25 cm, nepokrita + steklen pekač	1	360	23-28	
Biskvitna torta	Okrogla steklena posoda, premer 22 cm, nepokrita + steklen pekač	1	360	22-25	
Mesna štruca, 900 g	Steklena posoda, premer 25x12.5 cm, nepokrita + steklen pekač	1	600	10	
			360	12-15	
Odtajanje mletega mesa, 500 g	Steklen pekač	1	180	8	
			90	15-17	
Odtajanje malin, 250 g	Steklena posoda, nepokrita + steklen pekač	1	180	7-7.30	

## Pečenje s kombiniranimi sistemi

Jed	Oprema	Vodilo (od spodaj)	Temperatura (°C)	Moč (W)	Čas kuhanja (min)	Sistem
Gratiniran krompir	Okrogla steklena posoda, premer 22 cm, nepokrita + steklen pekač	1	190	600	25-30	
Torta	Okrogla steklena posoda, premer 22 cm, nepokrita + steklen pekač	1	180	180	22-25	
Piščanec (1,2 kg)	Steklena posoda/steklen pekač	1	210-220	360	45-55	

## Običajne stopnje pečenosti in priporočene končne središčne temperature za različne vrste mesa

VRSTA MESA	Temperatura jedra jedi (°C)
<b>GOVEDINA</b>	
Presno pečeno	40-45
Polpresno pečeno	55-60
Polpečeno	65-70
Pečeno (popolnoma)	75-80
<b>TELETINA</b>	
Pečeno (popolnoma)	75-85
<b>SVINJINA</b>	
Polpečeno	65-70
Pečeno (popolnoma)	75-85
<b>JAGNJETINA</b>	
Pečeno (popolnoma)	79
<b>OVČETINA</b>	
Presno pečeno	45
Polpresno pečeno	55-60
Polpečeno	65-70
Pečeno (popolnoma)	80
<b>KOZJE MESO</b>	
Polpečeno	70
Pečeno (popolnoma)	82
<b>PERUTNINA</b>	
Pečeno (popolnoma)	82
<b>RIBE</b>	
Pečeno (popolnoma)	65-70









---

**gorenje<sup>+</sup>**



463494